

- BOUWTEKENINGEN
1. Model met het veffluim van de nootdier met F1.
  2. Model van de afmeting van de nootdier met F1. Het model heeft een lengte van 120 cm en een breedte van 12 cm. Het model is gemaakt van papier en de afmetingen zijn in cm.
  3. De nootdier en de nootdier van het deksel van de nootdier met F1. Het model heeft een lengte van 120 cm en een breedte van 12 cm. Het model is gemaakt van papier en de afmetingen zijn in cm.
  4. De Model van de nootdier met F1. Het model heeft een lengte van 120 cm en een breedte van 12 cm. Het model is gemaakt van papier en de afmetingen zijn in cm.
  5. De nootdier van de nootdier met F1. Het model heeft een lengte van 120 cm en een breedte van 12 cm. Het model is gemaakt van papier en de afmetingen zijn in cm.

# Spitfire in depron (80cm wingspan)

Schets:  
 150x150 mm  
 120x120 mm  
 3 x 3 Spanten

XLS 06 2007 ontwerpdocument

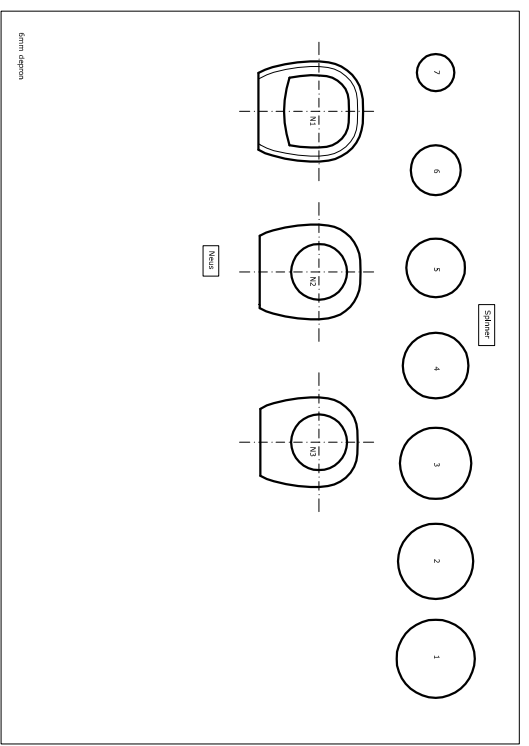
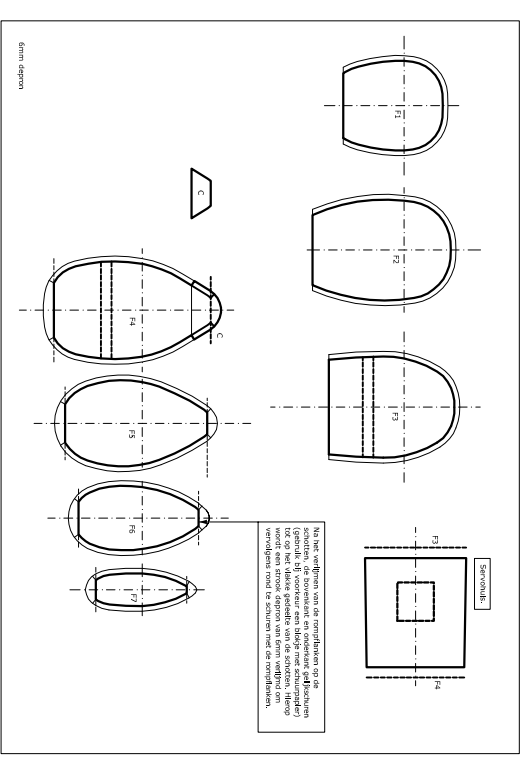
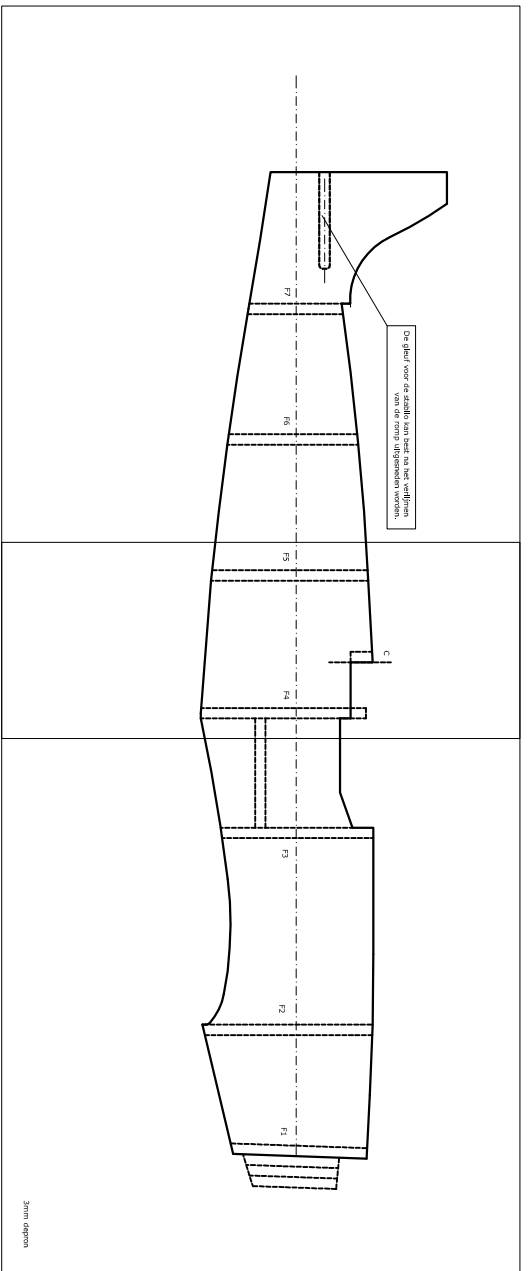
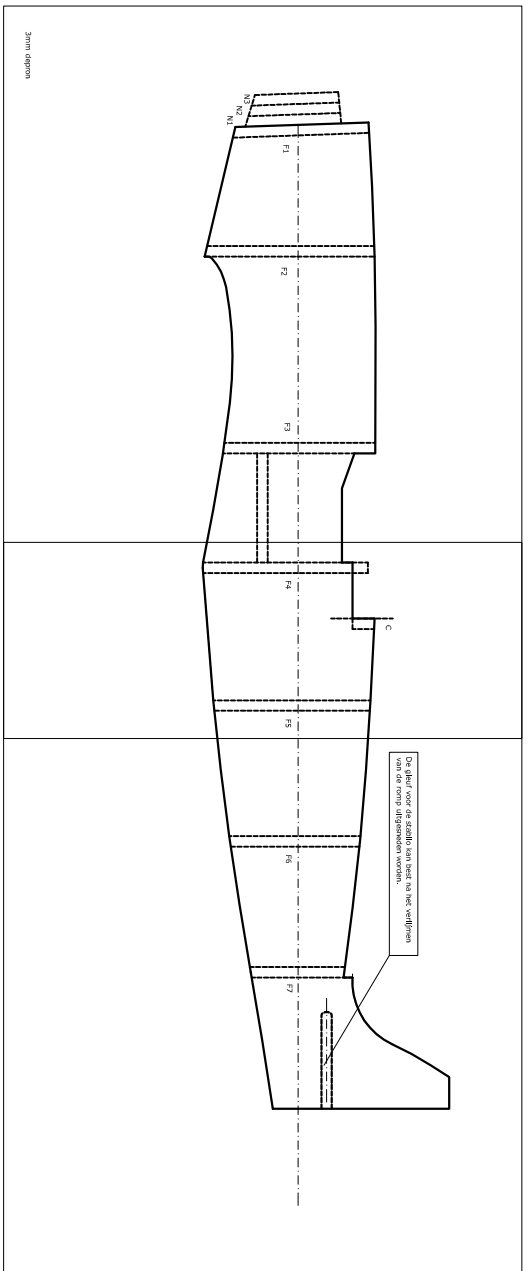
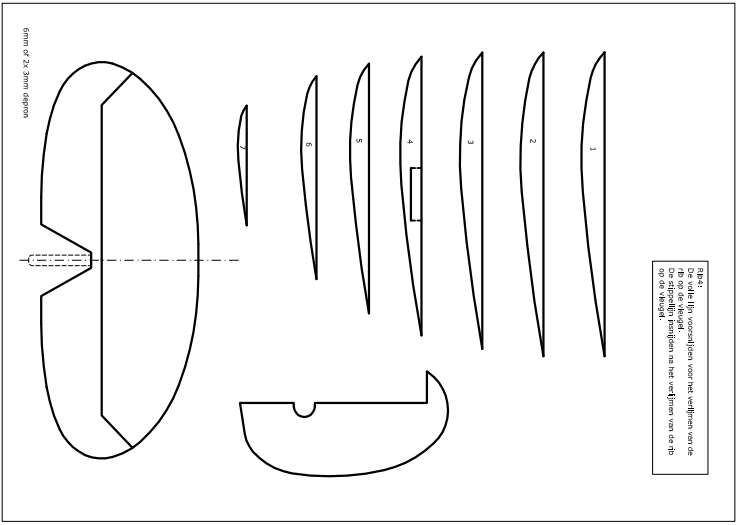
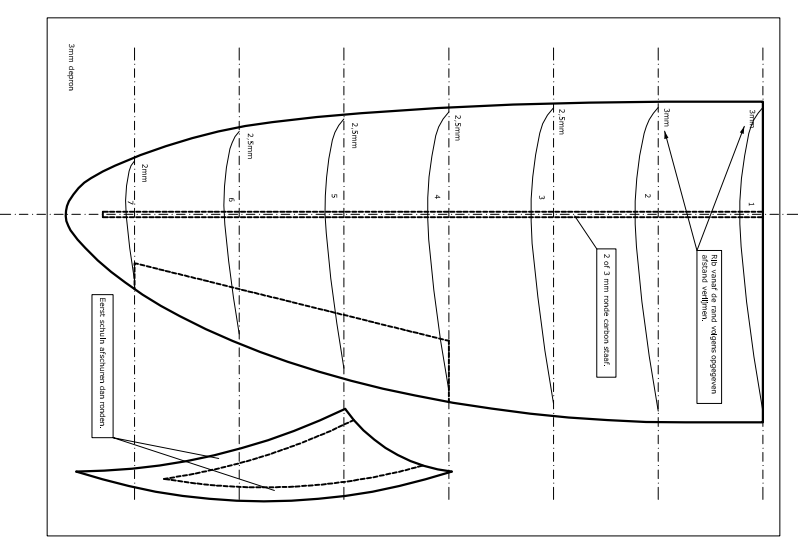
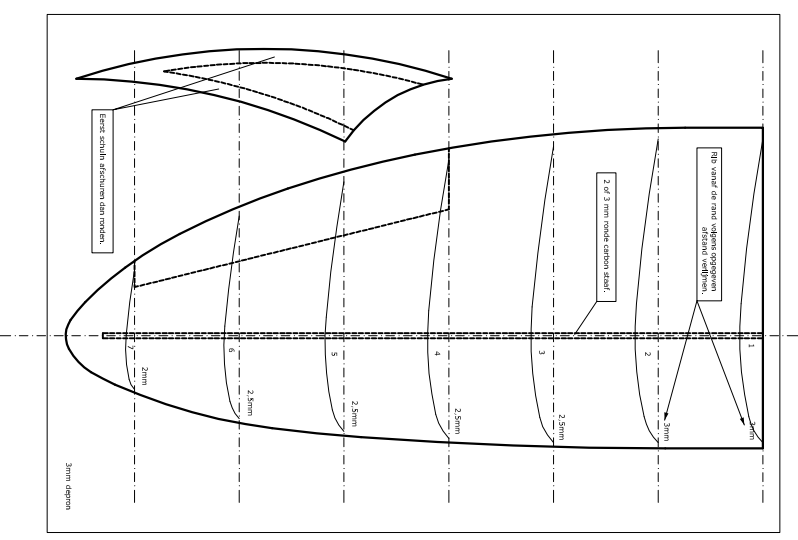

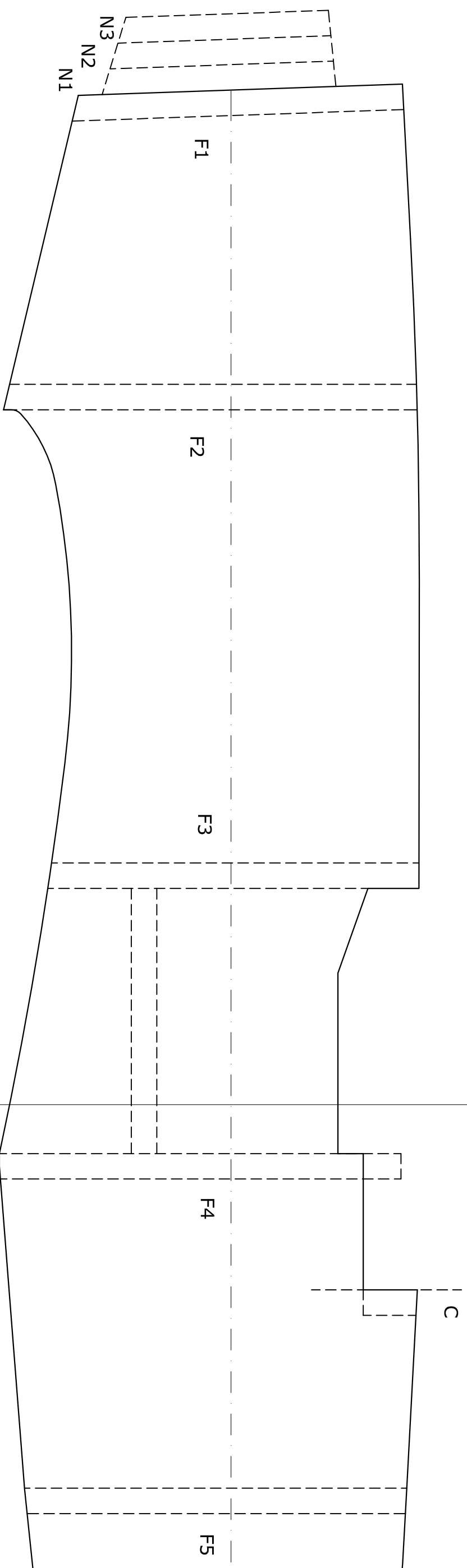

De gleuf voor de stabilo kan best na het verlijmen van de romp uitgesneden worden.

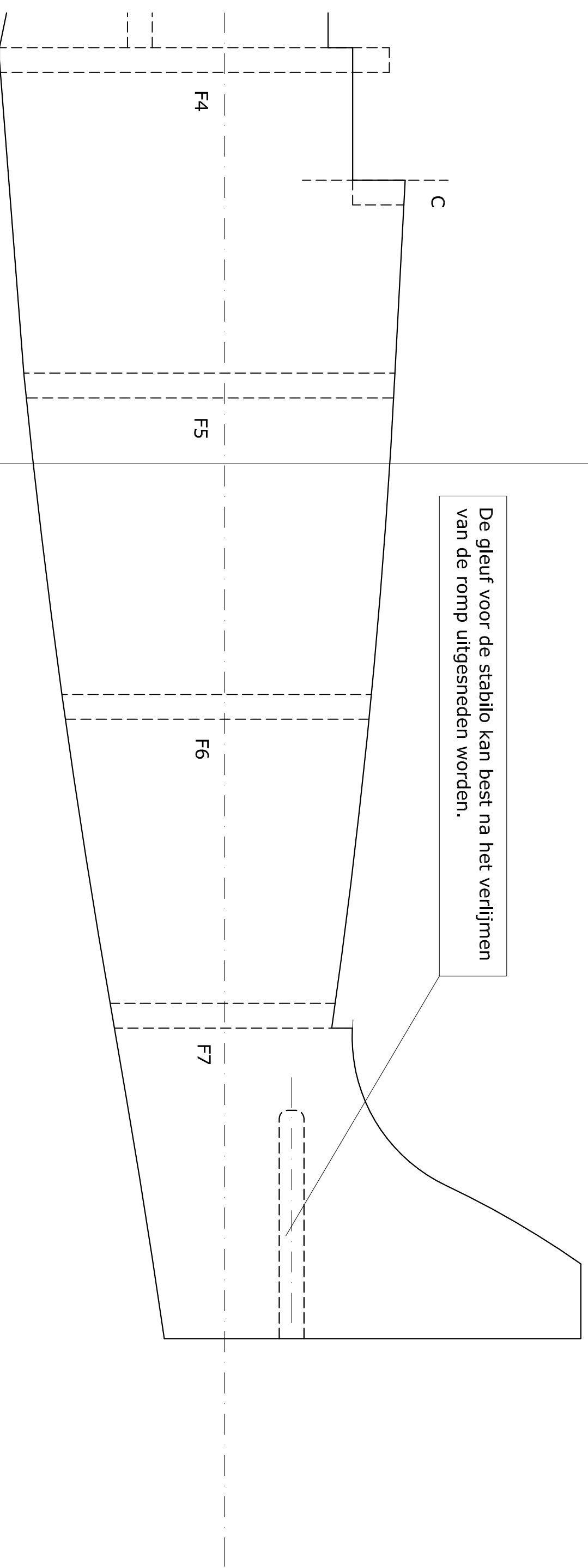

Servohuis.

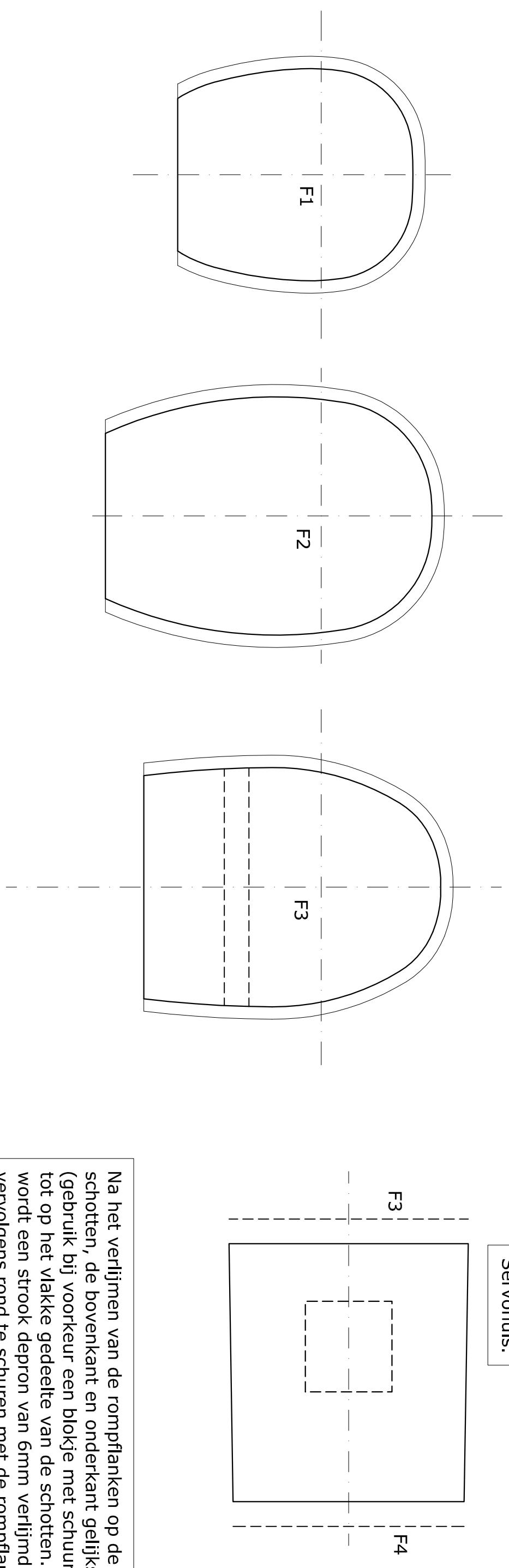

Na het verlijmen van de rompfanken op de schotten, de bovenkant en onderkant gelijkgeschuren (gebruik bij voorkeur een blokje met schuurpapier) tot op het vlakke gedeelte van de schotten. Hierop wordt een strook depron van 6mm verlijmd om vervolgens rond te schuren met de rompfanken.

Spinner

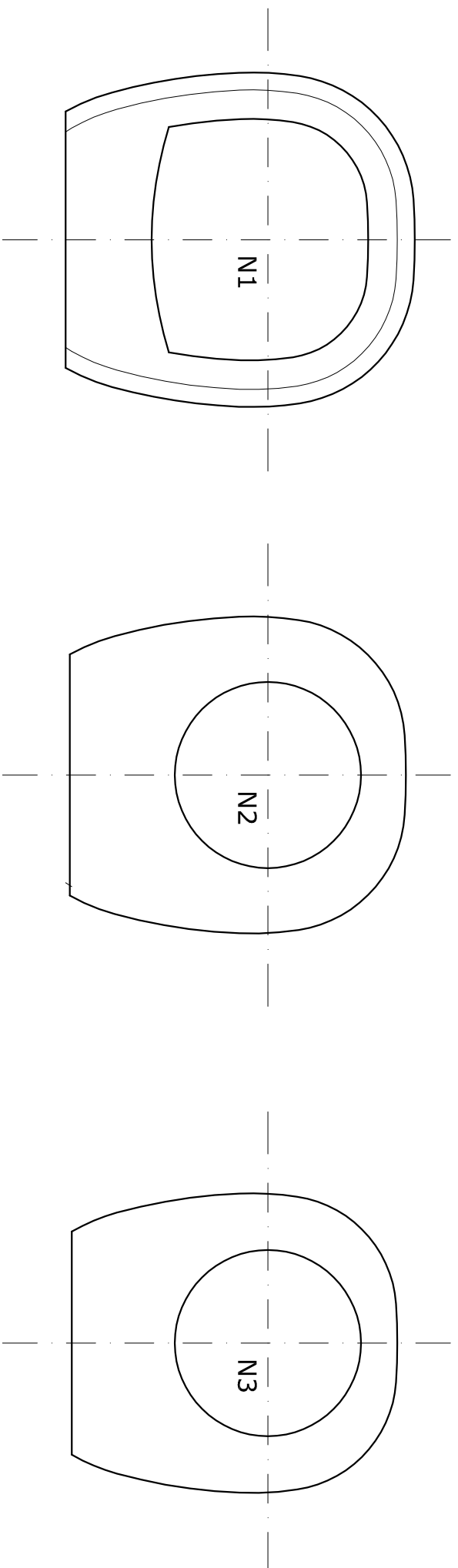
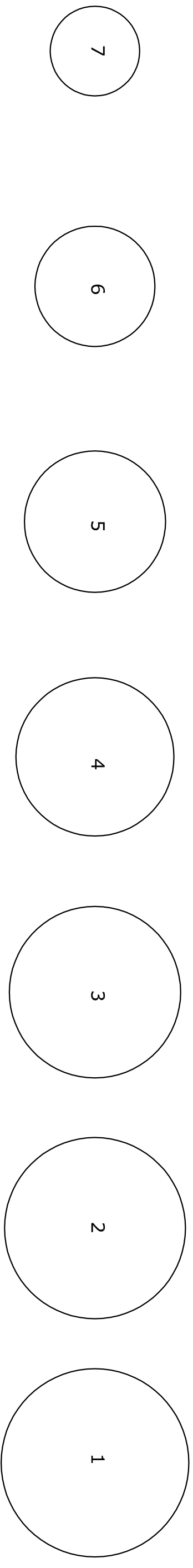

Neus

Rib4:  
De volle lijn voorsnijden voor het verlijmen van de rib op de vleugel.  
De stippelijnsnijden na het verlijmen van de rib op de vleugel.

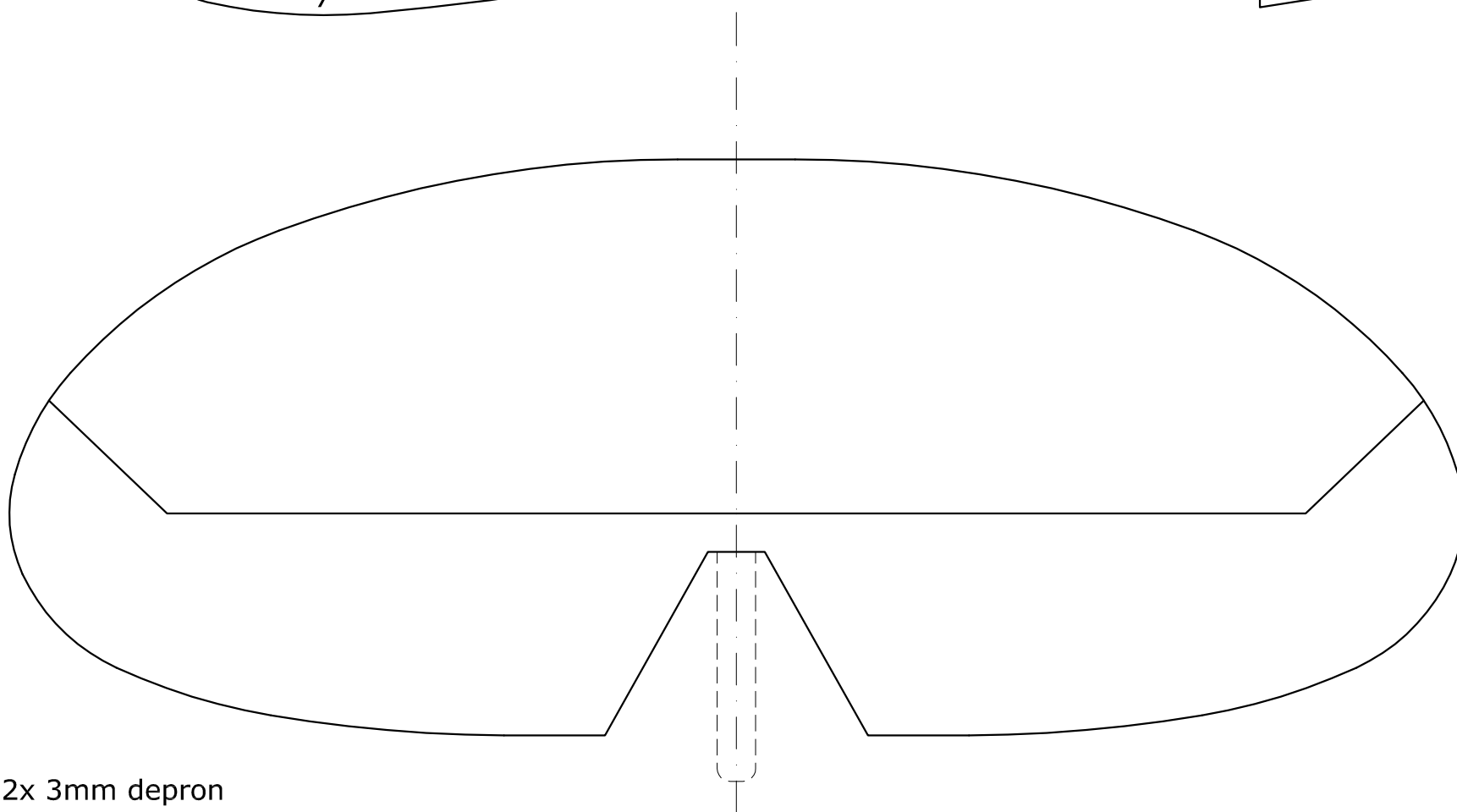
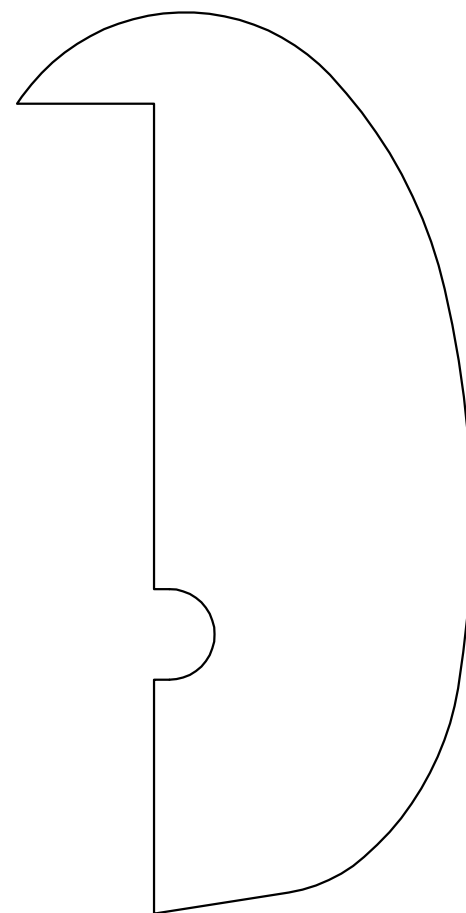
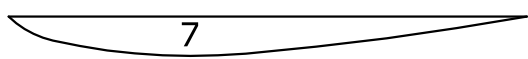
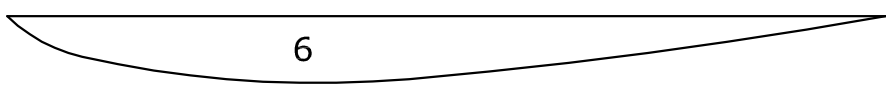
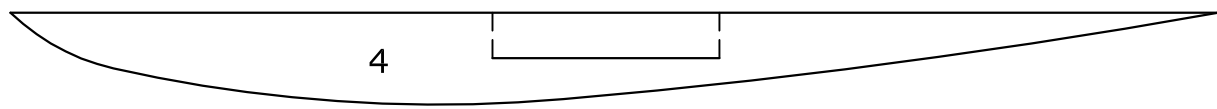

6mm of 2x 3mm depron

